



SIEMENS

Global network of innovation

HiPath 1100 V6.0
Comunicare non è mai
stato così facile.

www.siemens.it/enterprisenetworks

Le comunicazioni perfette per ogni esigenza.

Per tutte le comunicazioni professionali, HiPath 1100 è la soluzione semplice, economica e dalle grandi prestazioni. Ideale per professionisti, artigiani e aziende piccole e grandi, la nuova linea di sistemi Siemens copre ogni necessità telefonica con servizi ed affidabilità all'avanguardia.

HiPath 1100 è la famiglia di sistemi telefonici dalle elevate prestazioni, con 3 piattaforme per ambienti lavorativi fino a 140 utenti. Grazie all'accesso a banda larga ADSL, alle opzioni integrate, come la CLIP analogica e il Voicemail, le comunicazioni sono con HiPath 1100 ancora più flessibili e facili. HiPath 1100 assicura la massima convenienza, la facile installazione e il semplice funzionamento; il Tool di assistenza Windows-Based consente, ad esempio, una amministrazione intuitiva di tutte le funzioni telefoniche.

Le nuove versioni software sono caricabili da PC o attraverso internet, comodamente e gratuitamente; le applicazioni sono semplici da installare tramite la connessione V24 o USB. E se le esigenze di comunicazione cambiano? Le piattaforme telefoniche HiPath 1100 seguono le evoluzioni di ogni ambiente lavorativo, senza alcun problema. Sono disponibili diversi modelli per soddisfare tutte le esigenze: da 8 a 140 utenti interni e da 2 a 45 linee esterne.

HiPath 1100: caratteristiche principali.

HiPath 1100: i servizi

- Servizio notte con abilitazione protetta
- Selezione Carrier Alternativi (LCR)
- Avviso per promemoria/appuntamento
- Visualizzazione nome chiamante associato all'elenco di selezione abbreviata
- Messaggistica di cortesia (standard-personalizzabile)
- Attivazione/disattivazione automatica viva voce su tastiera
- Babyphone con accesso esterno
- Cercapersona a gruppi
- Prenotazione su occupato e per mancata risposta
- Restrizione per abilitazione a chiamate esterne
- Deviazione di chiamata: interna/esterna

- Chiamata in attesa/parcheggio
- Chiamata all'interno di un gruppo
- Risposta per assente (pickup): per gruppo/selettivo
- Servizio CLIP per telefoni analogici (FSK)
- Protocollo CTI via V.24
- Conferenza
- Posto Operatore
- DISA
- Funzionalità "Non disturbare"
- DTMF Post-selezione
- Blocco telefono
- Chiamata di emergenza
- Riconoscimento automatico fax Gr. 3/4
- Messaggio wave per attesa/ e/o risponditore
- Visualizzazione del proprio numero di telefono

- Flash su linea urbana
- Gruppo di ricerca lineare/ciclico
- Tasti del telefono programmabili (linee urbane-interni-servizi)
- Lista chiamate in ingresso-uscita
- Musica su attesa
- Messaggio in attesa per telefoni
- Ripetizione numero selezionato
- Amministrazione remota
- Funzioni programmabili
- Funzioni sensore/relè (solo 1120)
- Selezione abbreviata di sistema (250)
- Servizio direttore-segretaria (chiamata associata)
- Gruppi UCD
- Voicemail con 24 caselle (opzionale)



Funzioni sistemi ISDN.

- Addebito di chiamata
- Restrizione linea connessa
- Restrizione della visualizzazione dell'identità chiamante
- Visualizzazione dell'identità chiamante
- Presentazione linea connessa
- Richiamata su occupato
- Trasferimento della chiamata automatico
- Deviazione di chiamata su occupato
- Deviazione di chiamata per mancata risposta
- Selezione Passante
- Numerazione per abbonamenti multipli
- Punto-Punto
- Punto-Multipunto
- Linee S_0 che supportano bus S_0 (non alimentato)

Assolutamente flessibile grazie all'ampia gamma di opzioni configurabili.

Modello	Linee esterne analogiche	Linee interne		UPoE
		a/b	c/d	
1120	2-6	8-16	4	4
1150	2-16	10-50	8	8
1190	8-32	10-140	8-24	8

Opzioni linee Configurazione:				
Modello	ISDN	ADSL	TIME digitale	EVM
1120	2	1	-	1
1150	2-10	1	20	1
1190	2-10	1	45	1

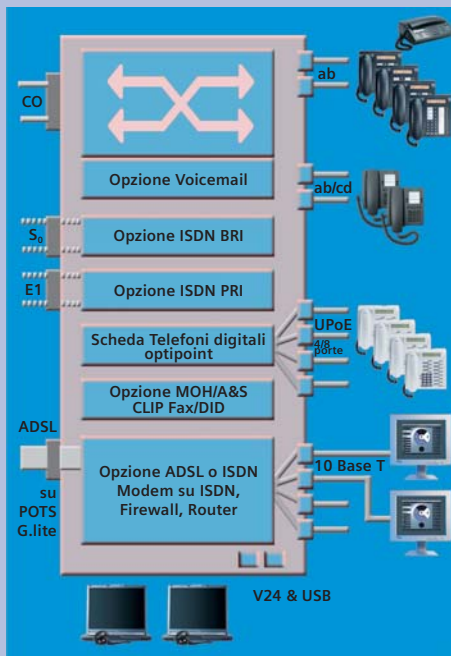

HiPath 1100: dati tecnici.

Sistema	HiPath 1120	HiPath 1150	HiPath 1190
Dimensioni confezione base (MB)			
Lunghezza / larghezza / altezza	360 mm / 288 mm / 64,4 mm	470 mm / 370 mm / 100 mm	420 mm / 394 mm / 498 mm
Peso	1,2kg	4,25 kg	22,5 kg



- Amministrazione direttamente dal telefono
- Amministrazione tramite V24/USB o ComServer
- Aggiornamento software remoto (automatico) da PC via internet e ISDN
- Configurazione specifica del paese
- Amministrazione remota



La potenzialità dei telefoni Digitali

HiPath 1100 dispone della completa gamma dei telefoni professionali di Siemens sia digitali che analogici che coprono ogni possibile esigenza dell'utente, grazie a un design unico, una guida utente intuitiva e una grande flessibilità.

Alcuni modelli integrano la funzione viva voce per telefonate ancora più facili mantenendo inalterate le qualità delle comunicazioni. I telefoni sono disponibili in due colori: artic e manganese.



optipoint 500 entry
l'economico telefono digitale con ascolto amplificato e 8 tasti funzione



optipoint 500 economy
il telefono digitale con display, ascolto amplificato e 12 tasti funzione



optipoint 500 standard
il telefono digitale con display, funzione viva voce full-duplex di alta qualità, interfaccia USB e una porta adattatore



optipoint 500 basic
il telefono digitale con interfaccia USB integrata, display, ascolto amplificato e una porta adattatore



optipoint 500 advance
il telefono digitale più evoluto: display retro illuminato, 2 porte per adattatori, 19 tasti funzione con LED, interfaccia USB, funzione viva voce full-duplex di alta qualità, una porta per cuffia

Telefono proprietario analogico



Profiset 3030
il telefono con compatibilità BCA dalle elevate prestazioni, Viva voce full-duplex display retro illuminato, 16 tasti programmabili e CLIP

Sempre informati

sul sito www.siemens.it/enterprisenetworks
trovate ulteriori informazioni inerenti alla famiglia di sistemi HiPath 1100.

Spazio per timbro/logo del rivenditore



Publicato da
Siemens Enterprise Networks
Via Bernina, 12 - 20158 Milano

© Siemens AG 1997. All rights reserved.
Salvo disponibilità di consegna e modifiche tecniche.

Data sheet 10/06

Numero d'ordine: EN-PLM-MK
01/N/5.000/10-06-Progettoimmagine